

## LAREIRA A BIOETANOL EMBUTIDA COM CHAMINÉ DE 3 LADOS

BIO-30-023

Este inserto de lareira a bioetanol é uma solução prática e elegante para transformar a sua chaminé existente numa lareira a bioetanol. Com 53 cm de largura, o inserto adapta-se às dimensões padrão de chaminés dinamarquesas. Sem necessidade de conduta de gases, pode fechar a chaminé e cancelar os serviços de limpeza de chaminés, reduzindo os custos de manutenção. A lareira possui um queimador de 2,5 litros, proporcionando até 7,5 horas de queima por enchimento. Inclui três painéis de vidro de segurança para uma chama segura e estável, e a instalação não requer eletricidade.

### TECHNICAL SPECIFICATIONS

#### Queimador

Taxa de mudança de ar recomendada	1
Queimadores	2,5 Litros Superior
Comprimento da chama	32 cm
Tempo de combustão	7,5 horas
Tamanho mínimo do quarto	60 m <sup>3</sup>
Requer electricidade	Não
Ajustável	Sim
Controlo	Manual
Capacidade	2,5 Litro
Potência de calor (máx)	2,4 kW
Chaminé	Não é requerida
Controlo Remoto	Não
Combustível	Bioetanol
Consumo	0,33 l/h



#### Tipo

Tipo de Produto	Lareira a bioetanol embutida de 3 lados
Fabricante	ScandiFlames
Uso	Interior
Garantia	2 anos

#### Aparência

Material	Aço
Cor	Preto
Vidro incluído	Sim

#### Dimensão

Comprimento/Largura	53 cm
Altura	59,8 cm
Profundidade	30 cm
Peso	8 kg



Front

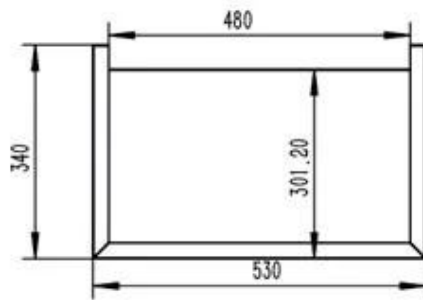
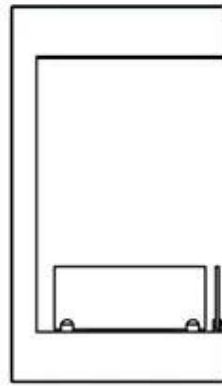
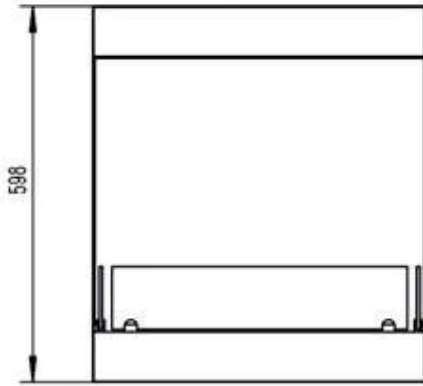

Top

