

OTTAWA AÇO - 50 CM

BIO-40-102

Ottawa é uma lareira de bioetanol suspensa com 50 cm de diâmetro, feita de aço escovado com 4 mm de espessura, proporcionando um visual rústico. Possui um queimador de bioetanol de 1 litro, oferecendo até 4,5 horas de queima por enchimento. A chama é ajustável e não necessita de chaminé. A instalação é fácil com o suporte de teto e uma haste de teto de 1 metro incluídos, que podem ser estendidos conforme necessário. Ideal para divisões com pelo menos 40 m³.

TECHNICAL SPECIFICATIONS

Especificações principais

Tipo de produto	Lareira a bioetanol de tecto
Marca	ScandiFlames
Utilização	Interior
Garantia	2 anos

Dimensões & Peso

Comprimento/Largura	50 cm
Altura	150 cm
Profundidade	20 cm
Diâmetro	50 cm
Peso	15 kg

Especificações Técnicas

Tamanho mínimo do quarto	40 m ³
Combustível	Bioetanol
Tempo de queima até	4.5 horas
Capacidade	1 Litro
Potência de calor (máx)	1,9 kW
Consumo	0,22 l/h
Taxa de mudança de ar recomendada	1

Especificações do queimador

Ajustável	Sim
Controlo	Manual
Modelo de queimador	1,0 Litros Deluxe
Comprimento da chama	13 cm
Controlo Remoto	Não

Material e aparência

Material	Aço
Cor	Aço
Forma	Redondo
Vidro incluído	Sim

Detalhes de instalação

Exaustão/Chaminé	Não é requerida
------------------	-----------------



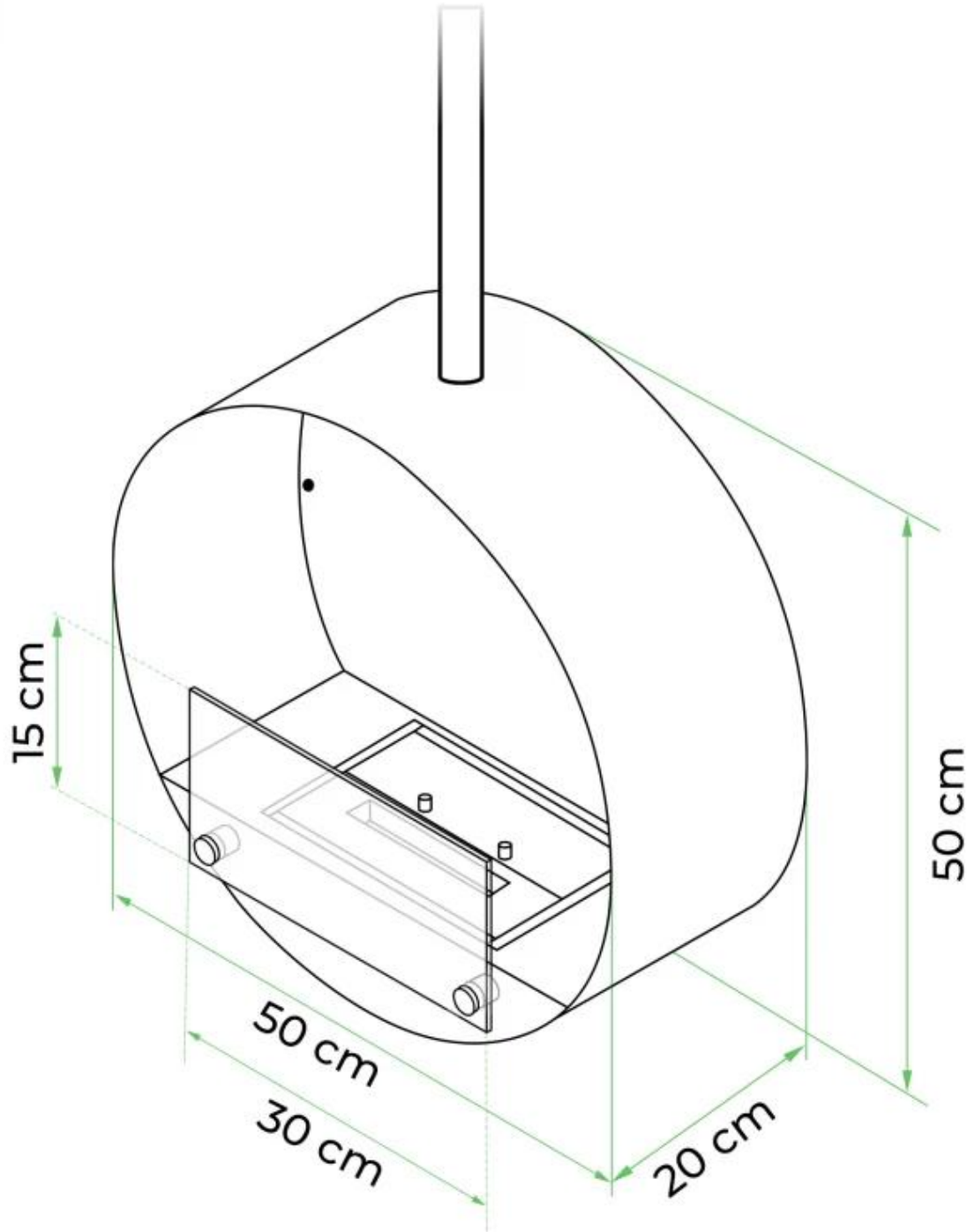

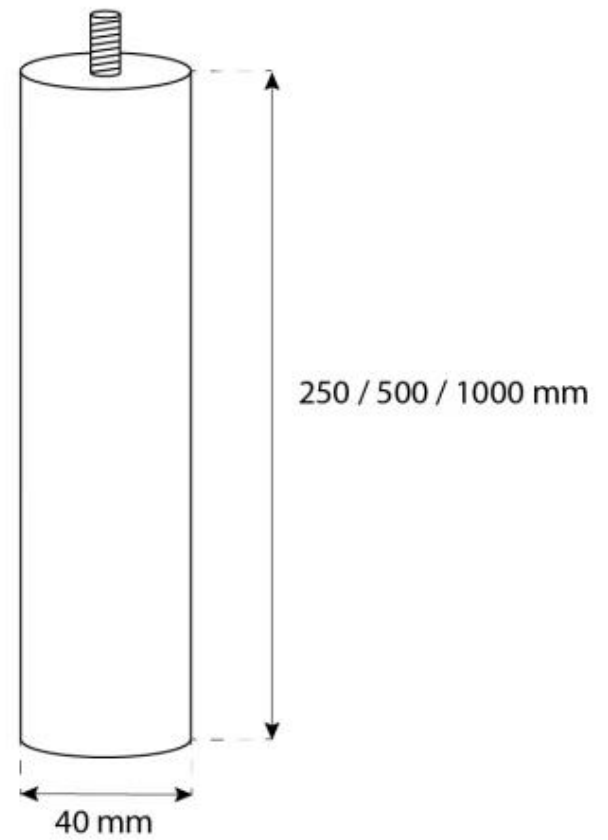
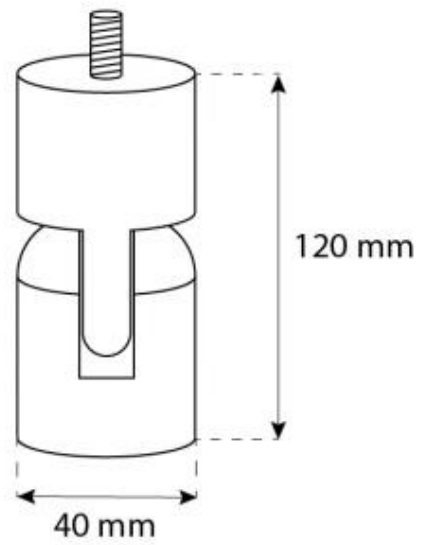
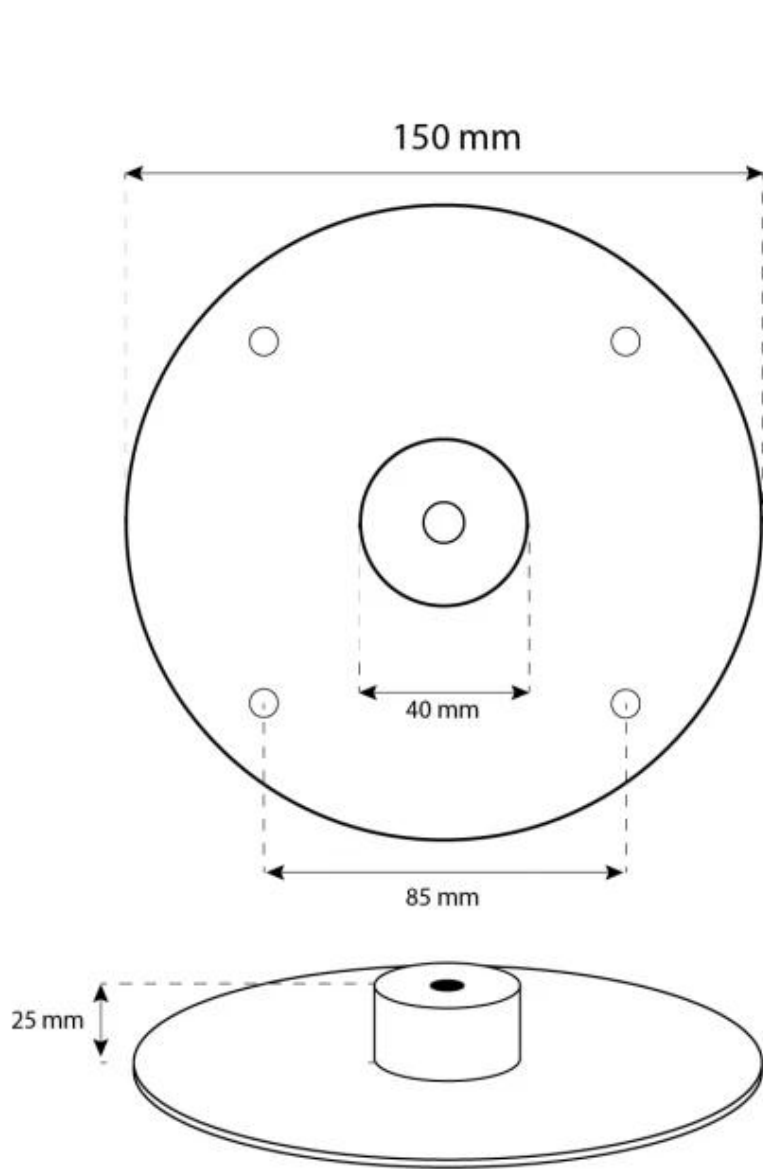

CACHFIRES

