

Halifax é uma lareira de bioetanol suspensa e oval elegante com 60 cm de largura, feita de aço escovado com 4 mm de espessura para um aspeto moderno e industrial. Possui um queimador de bioetanol de 1,5 litros, oferecendo até 6 horas de queima por enchimento. Um vidro de segurança à frente das chamas protege contra correntes de ar. A lareira é fácil de instalar com o suporte de teto e a haste de 1 metro incluídos, que podem ser estendidos conforme necessário. Ideal para criar uma atmosfera acolhedora em divisões com pelo menos 40 m³.

TECHNICAL SPECIFICATIONS

Especificações principais

Tipo de produto	Lareira a bioetanol de tecto
Marca	ScandiFlames
Utilização	Interior
Garantia	2 anos

Dimensões & Peso

Comprimento/Largura	60 cm
Altura	140 cm
Profundidade	30 cm

Especificações Técnicas

Tamanho mínimo do quarto	45 m ³
Combustível	Bioetanol
Tempo de queima até	6 horas
Capacidade	1,5 Litro
Potência de calor (máx)	2,2 kW
Consumo	0,25 l/h

Especificações do queimador

Ajustável	Sim
Controlo	Manual
Comprimento da chama	24 cm
Controlo Remoto	Não

Material e aparência

Material	Aço
Cor	Aço
Vidro incluído	Sim

Detalhes de instalação

Exaustão/Chaminé	Não é requerida
Requisitos de energia	Sim



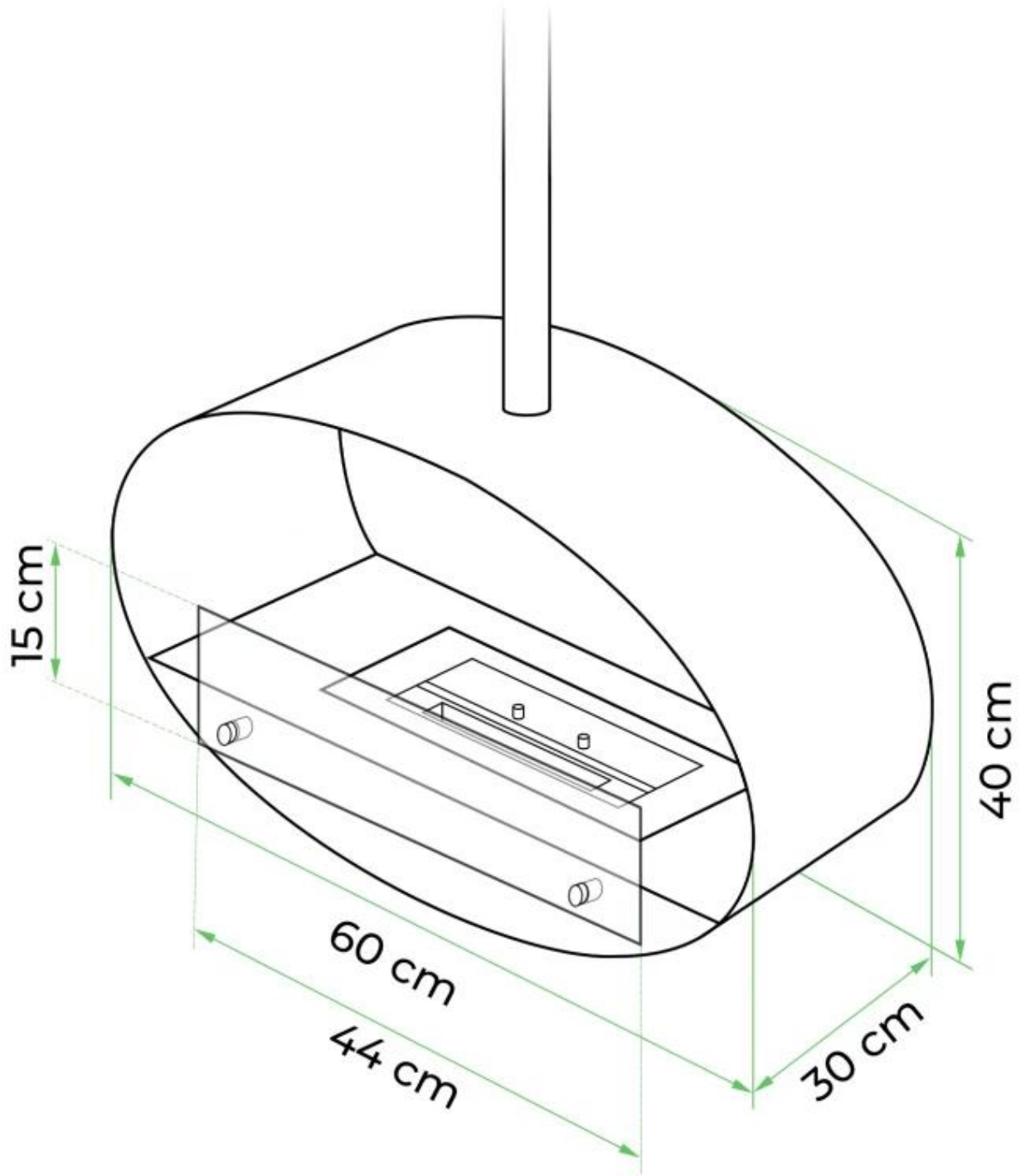

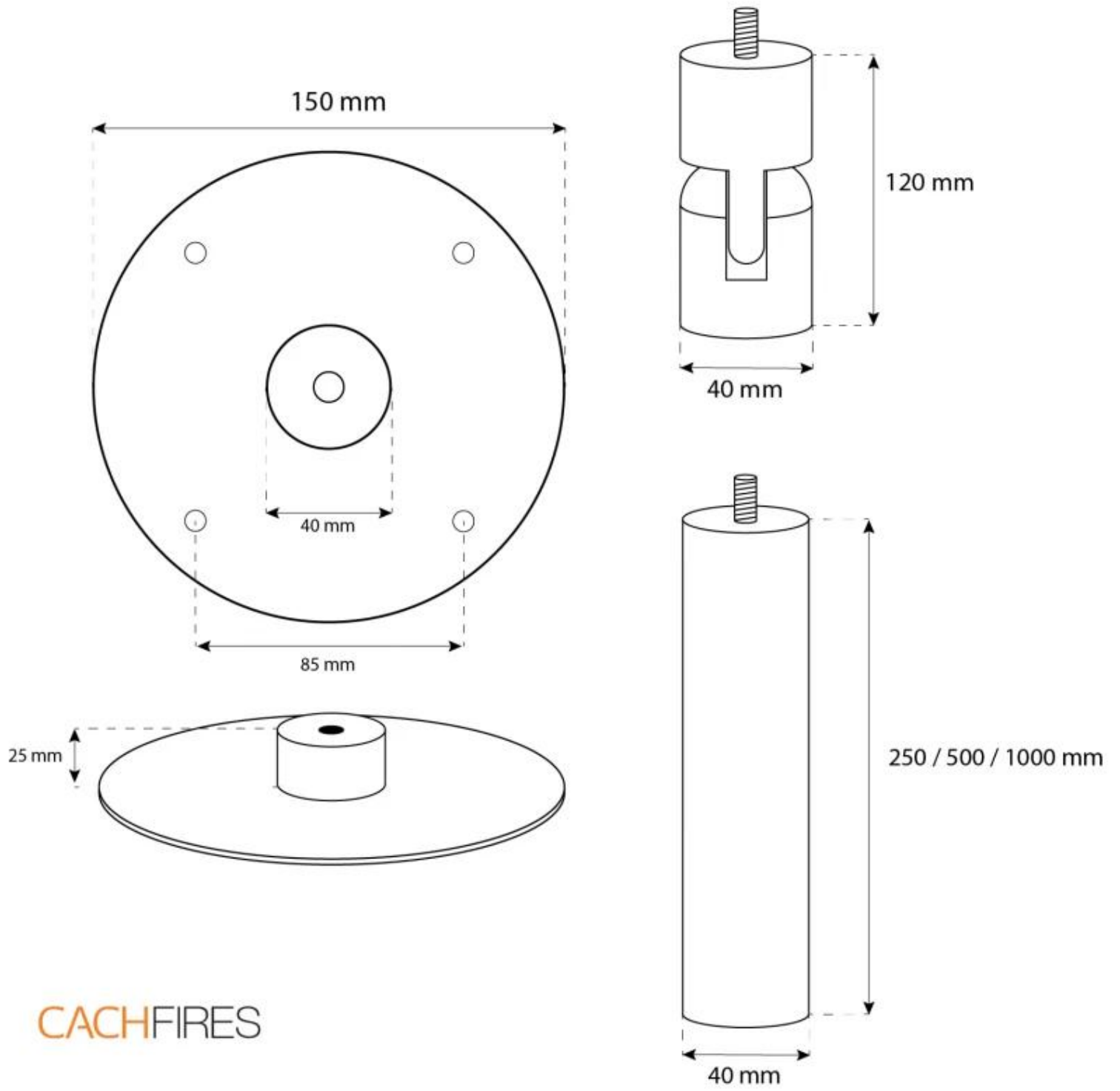

CACHFIRES

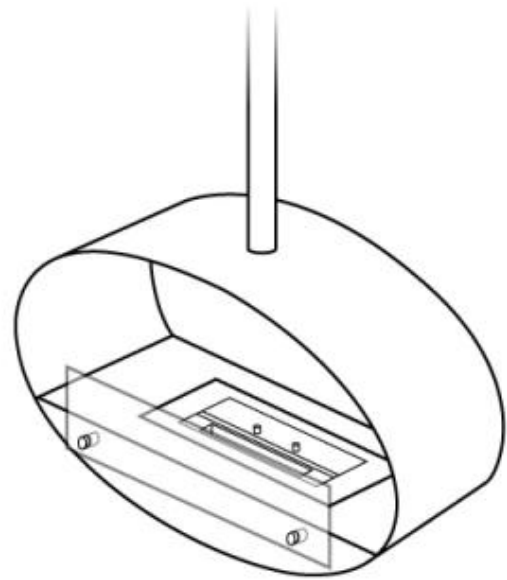
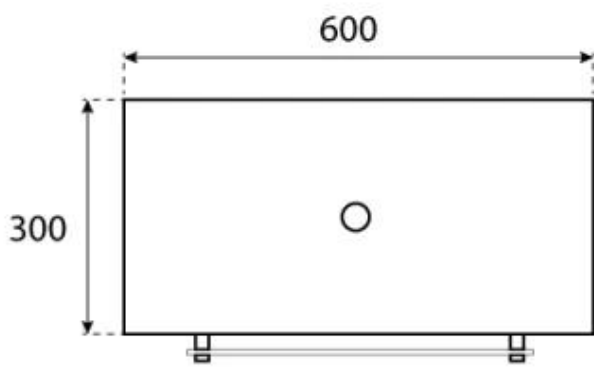
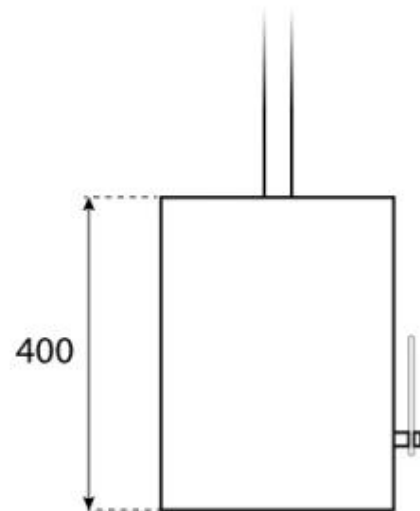
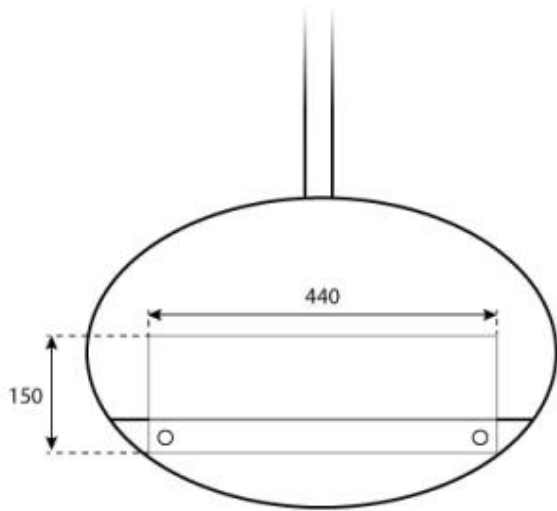

CACHFIRES