

Lareira de parede Gaya da holandesa Safretti.

TECHNICAL SPECIFICATIONS

Especificações principais

Tipo de produto	Lareira a bioetanol de parede
Marca	Safretti
Incluído no pacote	Ferramenta de extinção
Incluído no pacote	Queimador a bioetanol
Incluído no pacote	Manual do utilizador
Incluído no pacote	Suporte
Incluído no pacote	Parafusos
Designer	Roderick Vos.
Utilização	Interior
Garantia	2 anos

Dimensões & Peso

Comprimento/Largura	62,5 cm
Altura	73,5 cm
Profundidade	15 cm
Peso	12 kg

Especificações Técnicas

Tamanho mínimo do quarto	45 m ³
Combustível	Bioetanol
Tempo de queima até	6-8 horas
Capacidade	2 Litro
Níveis da chama	1
Potência de calor (máx)	2 kW

Especificações do queimador

Ajustável	Não
Controlo	Manual
Controlo Remoto	Não

Material e aparência

Material	Aço revestido a pó
Cor	Preto
Vista das chamas	Três lados
Forma	Rectangular
Vidro incluído	Não

Detalhes de instalação

Exaustão/Chaminé	Não é requerida
------------------	-----------------



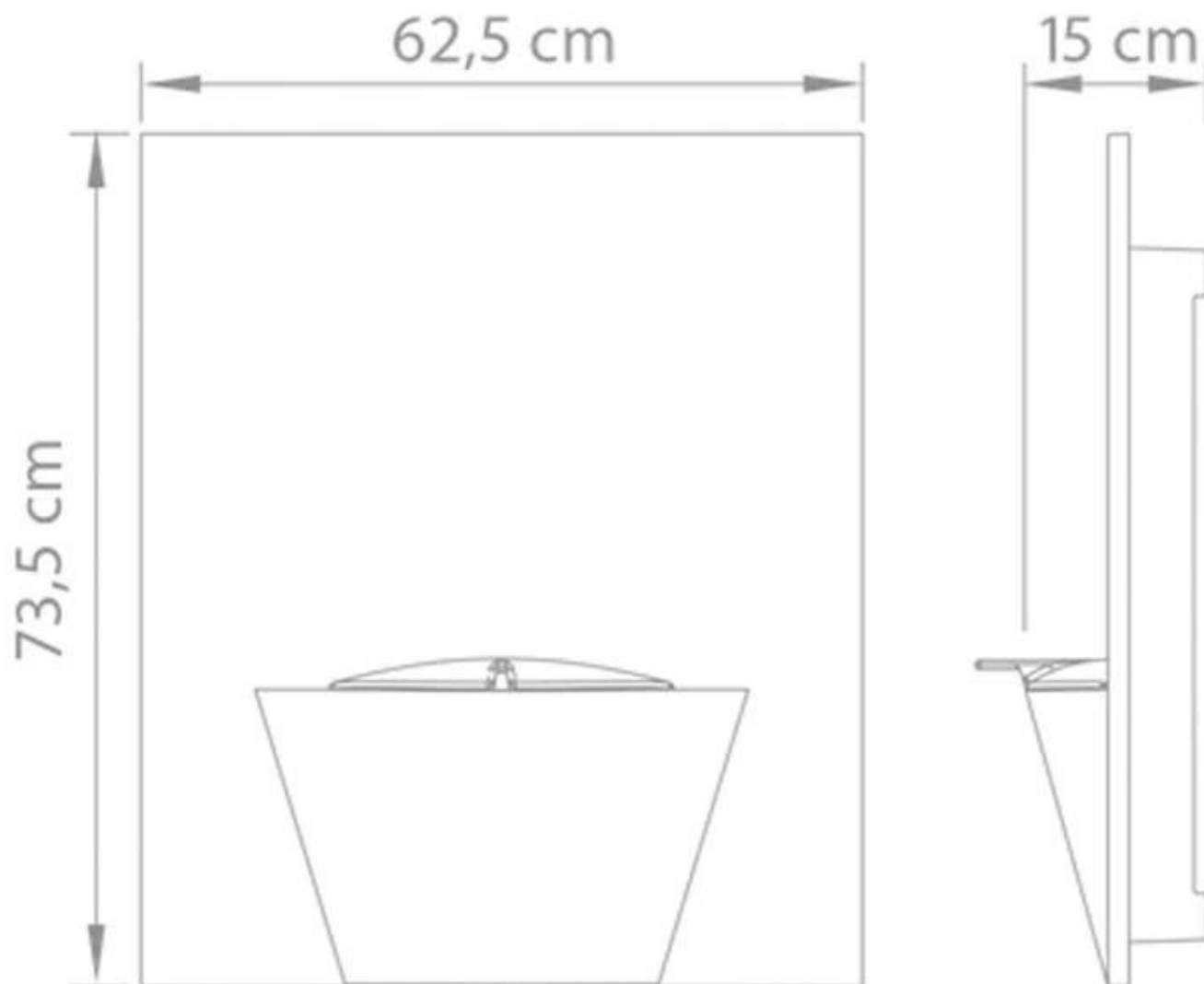

Gaya
Weight: 12 kg